

## KABINE

- Starr hochgesetzte Kabine, Sichthöhe 4,0 m, (optional mit Kabinenerhöhung 4,4 m / 4,8 m), ergonomisch gestalteter Fahrerplatz mit funktionellem Design und guter Rundumsicht.
- Luftgefederter Komfortsitz mit pneumatisch einstellbarer Lendenwirbelstütze, Sicherheitsgurt und Kopfstütze, auf Wunsch mit Sitzheizung. Der Sitz entspricht den Sicherheits- und Gesundheitsanforderungen der EG (RL 89/392/ EWG, Abs.: 3.2.2). Er ermöglicht ein ermüdungsfreies Arbeiten durch universelle Verstellmöglichkeiten der Sitzposition, der Sitzneigung sowie der Anordnung des Sitzpolsters zu den Armstützen und Vorsteuergeräten.
- Dreistufiges Gebläse für serienmäßige Klimaanlage und Warmwasserheizung, 4 einstellbare Defrosterdüsen.
- Joy-Stick Lenkung, ausstellbares Sichtfenster am Kabinendach serienmäßig.
- Lenkrichtungsumkehr serienmäßig.
- Option: Standheizung, Panzerglas oder Lexanscheiben, Stereo Cassettenradio, Lenkrad.

## BEHÖRDLICHE ABNAHME

- Zertifizierung nach CE-Richtlinien.

## SICHERHEITSEINRICHTUNGEN

- Für den Hebezeugeinsatz gemäß EN 474-5.
- Nahbereichsabschaltung zum Schutz der Kabine.

## TRANSPORTMASSE

Maße mm	Ausladung 11,0 m
A	10200
B	5950
C	3200
D	1300
E	440
F	3520
G	3300

## HOLZGREIFER

- Greifergröße 2,0 m<sup>2</sup> bis 4,0 m<sup>2</sup>, Zuordnung erfolgt in Abhängigkeit der Einsatzerfordernisse.

## OPTION LÜFTERUMKEHR

- Umkehrung der Ansaugrichtung des Motorlüfters und des Ölkühlers, Vorwahl erfolgt über Drehschalter; dadurch höhere Maschineneinsatzzeiten in staubiger Umgebung.

Transportmaße

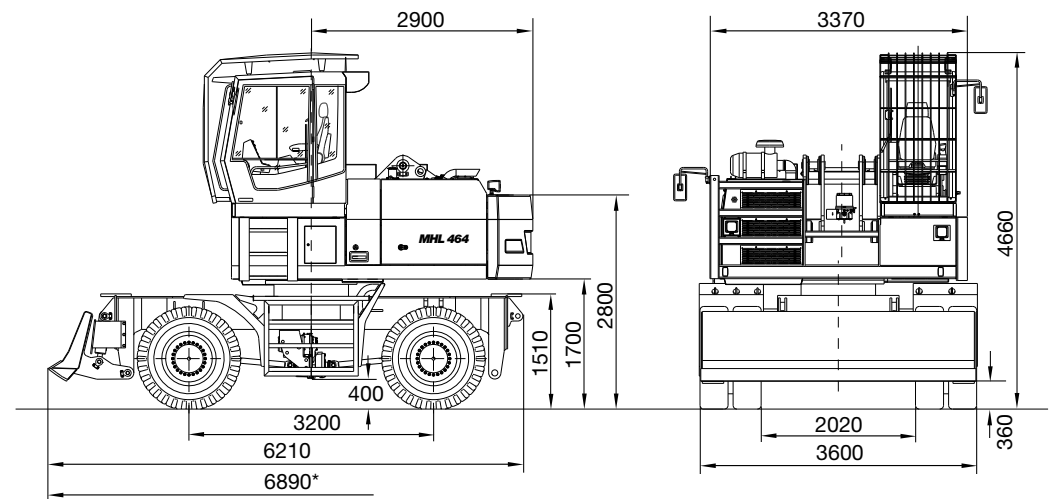
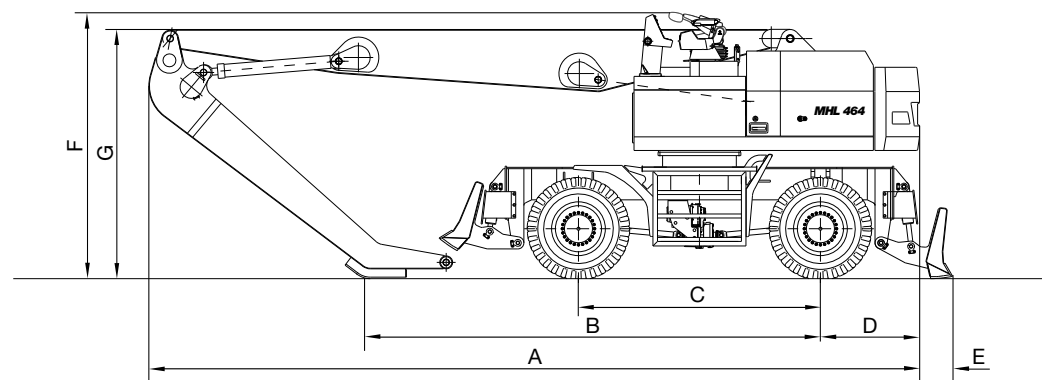

\* Gesamtlänge bei optionalem Schild  
6890\*

## DIESELMOTOR

Hersteller und Typ	Deutz-BF6M 1013 FC
Bauart	6-Zylinder Reihenmotor/Turbolader
Motorleistung	165 kW
Nenn Drehzahl	2000 min <sup>-1</sup>
Hubraum	7,15 Liter
Kühlsystem	Wasser-, Ladeluftkühlung
Abgasnorm	COM II/TIER II
Luftfilterausführung	Zweistufenfilter mit Sicherheitsventil
Kraftstofftank	650 l

## SCHWENKANTRIEB

Drehkranz Antrieb	Innenverzahnter Drehkranz Mehrstufiges Planetengetriebe mit integrierter Lamellenbremse.
Oberwagendrehzahl	0 - 8 U/min <sup>-1</sup>

## UNTERWAGEN

- Vorderachse: starr gelagerte Lenkachse mit Trommelbremse, Lenkeinschlag 30°.
- Hinterachse: pendelnd gelagerte Lenkachse mit Trommelbremse und zuschaltbarer Pendelblockierung, Lenkeinschlag 30°.
- Achsen: 72 t Spezialachsen.
- Zentralschmieranlage mit zentr. Schmiernippel serienmäßig.

Abstützung	Polterschild vorn
Option	Polterschild hinten
Bereifung	Luftbereifung 8-fach 14.00 - 24

## ELEKTRISCHE ANLAGE

Betriebsspannung	24 V
Batterie	2 x 12 V / 100 Ah
Beleuchtungsanlage	3 Xenon-Scheinwerfer auf dem Kabinendach und 2 am Ladestiel, 2 Fahrscheinwerfer am Oberwagen/ Vorderfont- und Rückfont, Heckbegrenzungs- und Blinkerleuchten.

## FAHRANTRIEB

• Hydrostatischer Fahrtrieb über stufenlos geregelten Axialkolbenmotor, verschleißfreies Abbremsen durch das am Fahrmotor angebaute Fahrbremsventil.	
Fahrgeschwindigkeit 1. Gang	0-6 km/h
Fahrgeschwindigkeit 2. Gang	0-20 km/h
Wenderadius	6,0 m

## DIENSTGEWICHT

Grundgerät mit einem Schild und Arbeitseinrichtung.	
Ausladung 11,0 m	38.500 kg

## BREMSEN

Betriebsbremse	Zweikreis-Bremssystem nach Vorder- und Hinterachse getrennt. Fremdkraftbremsanlage, auf alle vier Radpaare wirkend.
Feststellbremse	Elektro-hydraul. betätigte Federspeicher-Scheibenbremse an der Vorderachse, auf beide Achsen wirkend.

## HYDRAULISCHE ANLAGE

- Einkreis-Hydraulik mit Bedarfstromregelung; optimale Ausnutzung der verfügbaren Motorleistung durch Grenzlastregelung.
- Separater Ölkühler mit großer Kühlfläche.
- Hydraulikölfilter: im Öltank integrierte Filterelemente.
- Zusatzpumpen: offener Kreislauf für Nebenverbraucher.

Max. Fördermenge	640 l/min. (bei 2000 min <sup>-1</sup> )
Max. Arbeitsdruck	360 bar
Hydrauliköltank	610 Liter

Fuchs-Bagger GmbH & Co. KG  
Maschinenfabrik  
Industriestraße 3  
D-76669 Bad Schönborn  
Germany

Tel.: ++49 (0) 72 53 / 84-0  
Fax: ++49 (0) 72 53 / 8 41 11  
www.fuchs-terex.de  
info@fuchs-terex.de

**BEREICHSKURVE**

MHL 464 (Ausladung 11,0 m)  
 • Arbeitseinrichtung: Kastenausleger 8,2 m, Ladestiel 4,7 m.

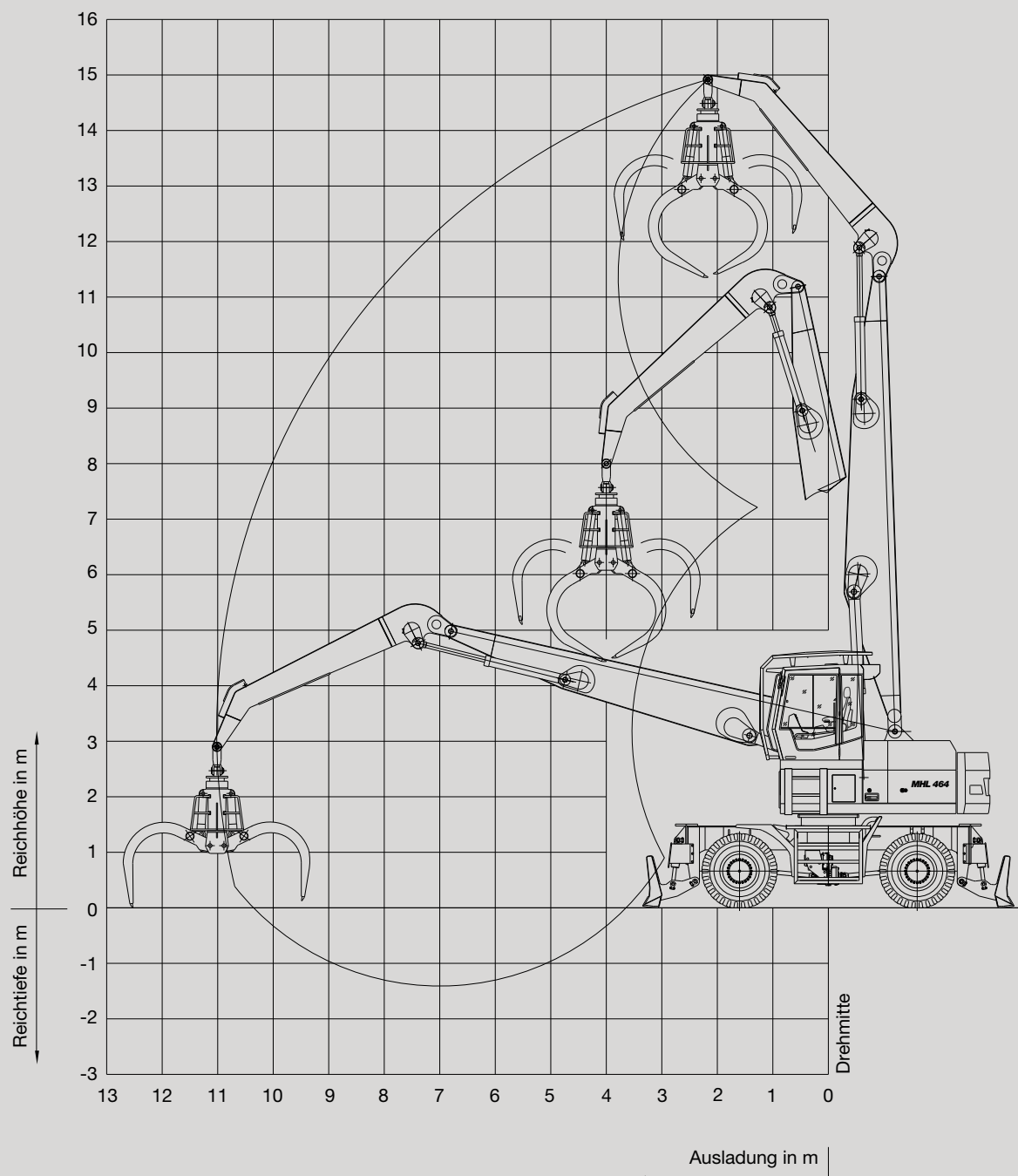

**TRAGFÄHIGKEITEN**

MHL 464 (Ausladung 11,0 m)  
 • Arbeitseinrichtung: Kastenausleger 8,2 m, Ladestiel 4,7 m.

Höhe in m	Unterwagen Abstützung	Ausladung in m				
		4,5	6	7,5	9	10,5
13,5	nicht abgestützt	9,6*				
	1-Schild Abstützung	9,6* (9,6*)				
	2-Schild Abstützung	9,6* (9,6*)				
12	nicht abgestützt	11,2*	9,6*			
	1-Schild Abstützung	11,2* (11,2*)	9,6* (9,6*)			
	2-Schild Abstützung	11,2* (11,2*)	9,6* (9,6*)			
10,5	nicht abgestützt	12,4*	11,4*	8,6		
	1-Schild Abstützung	12,4* (12,4*)	11,4* (11,4*)	9,4* (9,4*)		
	2-Schild Abstützung	12,4* (12,4*)	11,4* (11,4*)	9,4* (9,4*)		
9	nicht abgestützt	14,0*	11,9*	8,5	6,4	
	1-Schild Abstützung	14,0* (14,0*)	11,9* (11,9*)	9,3 (10,6*)	7,0 (8,4*)	
	2-Schild Abstützung	14,0* (14,0*)	11,9* (11,9*)	10,6* (10,6*)	8,4* (8,4*)	
7,5	nicht abgestützt	14,9*	11,6	8,3	6,3	
	1-Schild Abstützung	14,9* (14,9*)	12,5* (12,5*)	9,1 (10,9*)	6,9 (9,6*)	
	2-Schild Abstützung	14,9* (14,9*)	12,5* (12,5*)	10,9* (10,9*)	8,2 (9,6*)	
6	nicht abgestützt	16,3*	11,2	8,1	6,2	4,9
	1-Schild Abstützung	16,3* (16,3*)	12,2 (13,2*)	8,8 (11,1*)	6,8 (9,7*)	5,4 (7,6*)
	2-Schild Abstützung	16,3* (16,3*)	13,2* (13,2*)	10,6 (11,1*)	8,1 (9,7*)	6,4 (7,6*)
4,5	nicht abgestützt	16,1	10,7	7,8	6,1	4,9
	1-Schild Abstützung	17,5* (17,5*)	11,7 (13,8*)	8,5 (11,4*)	6,6 (9,8*)	5,3 (8,4*)
	2-Schild Abstützung	17,5* (17,5*)	13,8* (13,8*)	10,3 (11,4*)	7,9 (9,8*)	6,3 (8,4*)
3	nicht abgestützt	15,3	10,3	(7,6)	5,9	4,8
	1-Schild Abstützung	17,0 (18,2*)	11,3 (14,2*)	8,3 (11,6*)	6,5 (9,8*)	5,2 (8,3*)
	2-Schild Abstützung	18,2* (18,2*)	13,8 (14,2*)	10,0 (11,6*)	7,7 (9,8*)	6,3 (8,3*)
1,5	nicht abgestützt	13,7*	9,9	7,4	5,8	4,7
	1-Schild Abstützung	13,7* (13,7*)	10,9 (14,0*)	8,1 (11,5*)	6,3 (9,6*)	5,2 (7,8*)
	2-Schild Abstützung	13,7* (13,7*)	13,4 (14,0*)	9,8 (11,5*)	7,6 (9,6*)	6,2 (7,8*)
0	nicht abgestützt	12,7*	9,8	7,3	5,7	
	1-Schild Abstützung	12,7* (12,7*)	10,8 (13,1*)	8,0 (10,8*)	6,3 (8,9*)	
	2-Schild Abstützung	12,7* (12,7*)	13,1* (13,1*)	9,7 (10,8*)	7,6 (8,9*)	

**BEMERKUNGEN**

Die Traglastwerte sind in Tonnen (t) angegeben. Pumpendruck 360 bar. Gemäß ISO 10567 betragen sie 75 % der statischen Kipplast oder 87 % der hydraulischen Hublast (gekennzeichnet durch \*). Auf festem und ebenem Untergrund gelten sie für einen Schwenkbereich von 360°. Die (...) -Werte gelten in Längsrichtung des Unterwagens.

Gewichte angebaute Lastaufnahmemittel (Greifer, Lasthaken, usw.) sind von den Traglastwerten abzuziehen.

Für den Lasthebebetrieb sind entsprechend den CE-Richtlinien Rohrbruchsicherungen an den Hubzylindern und eine Überlastwarneinrichtung erforderlich.